

Unità di ventilazione

LLG-S



Descrizione

Unità di ventilazione comfort con scambiatori di calore controcorrente ad alta efficienza in alluminio. Disponibile anche con scambiatori di calore entalpici per il recupero dell'umidità.

- Portata aria: max. 330 m³/h
- Struttura: lamiera in acciaio plastificata (grigio)
- Pannellatura: schiuma poliuretanic
- Peso: 48 kg
- Unità di controllo: display touchscreen (EVO-PH)
- Ventilatore: ventilatori EC ad alta efficienza
- Scambiatore: scambiatore di calore controcorrente in alluminio e PP o scambiatore di calore entalpico
Sbrinatorio automatico
By-pass automatico
- Filtro: aria d'estrazione ePM10 50% (G4)
(ISO-16890) aria di rinnovo ePM2.5 70% (F7)
Pressostati differenziali-display indicatore
- Montaggio: montaggio a parete
- Opzionali: preriscaldamento o post-riscaldamento elettrico
batteria acqua fredda e/o calda
sensore CO2/VOC
sensore CO2
sensore di qualità aria
- Classe energetica: standard (classe A)
Enthalpia (classe B)

Esempio d'ordine

	LLG	S	ENTHALPIA
Denominazione prodotto			
Modello			
Versione			

Dimensioni

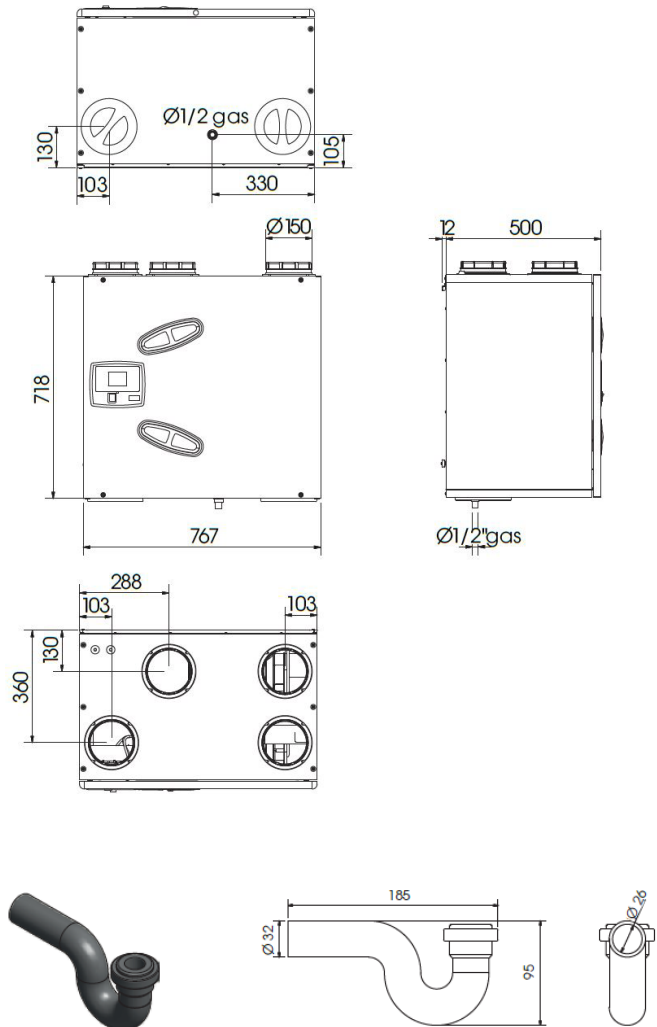

* non compreso nella fornitura

Installazione

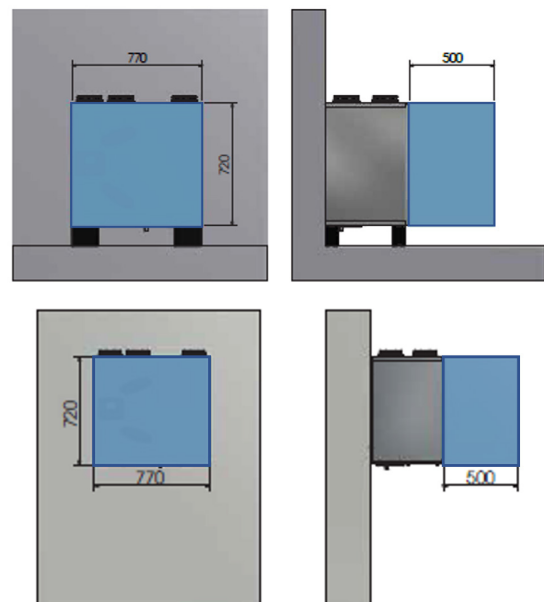

Unità di ventilazione

LLG-S

Prestazioni tecniche

L'unità di ventilazione deve essere canalizzata; l'uso è autorizzato solo all'interno della curva rappresentata. Le prestazioni dichiarate sono garantite esclusivamente con filtri originali del produttore PULITI a bassa perdita di carico.

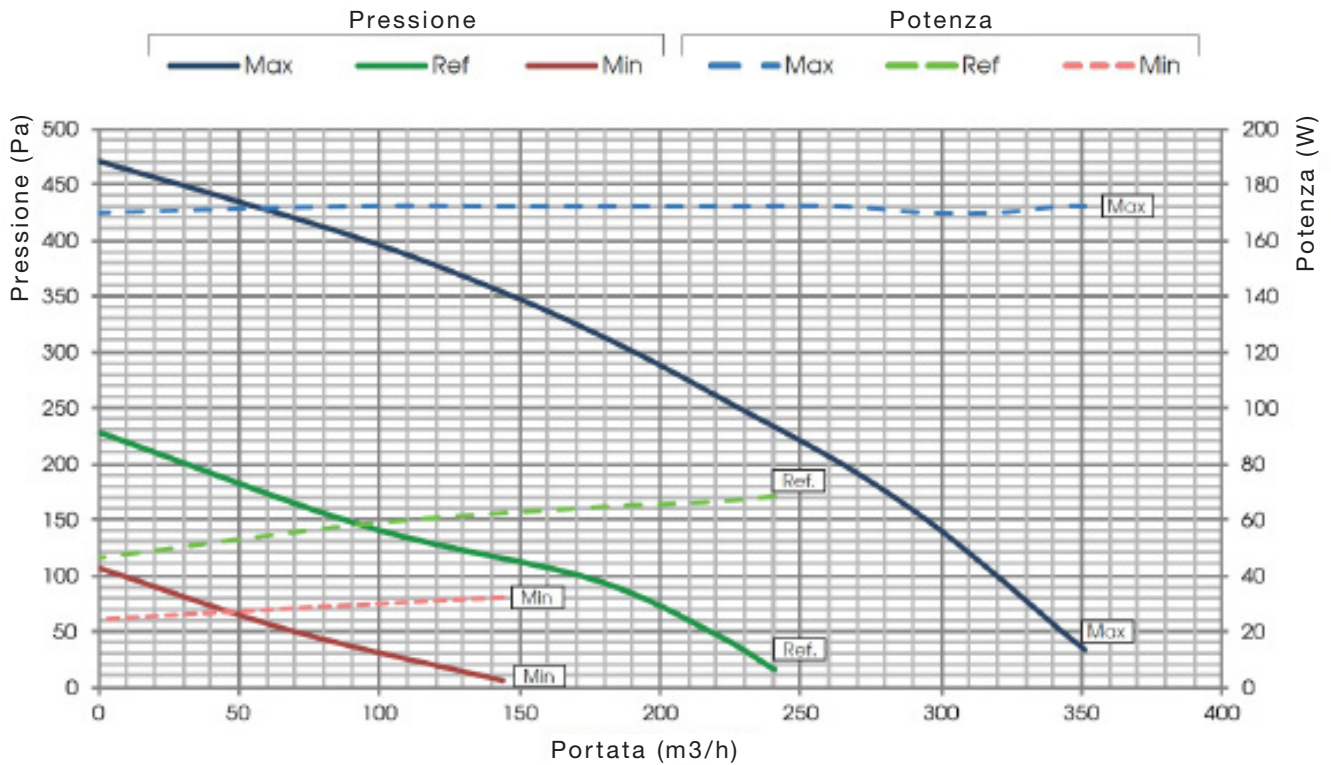

Efficienza di recupero del calore generato

Valori riferiti alle seguenti condizioni (UNI EN 13141-7):
 T_{bs} aria esterna 7°C; U.R. esterna 72%; T_{bs} ambiente 20°C; U.R. ambiente 28%

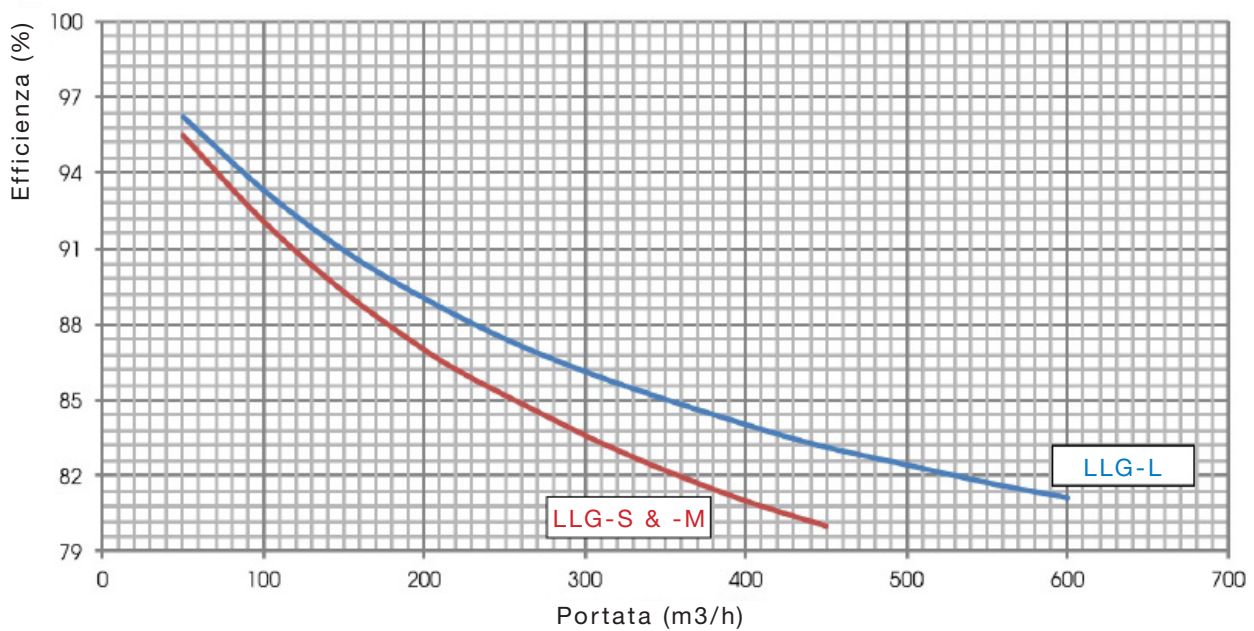

Unità di ventilazione

LLG-S

Direzioni di flusso

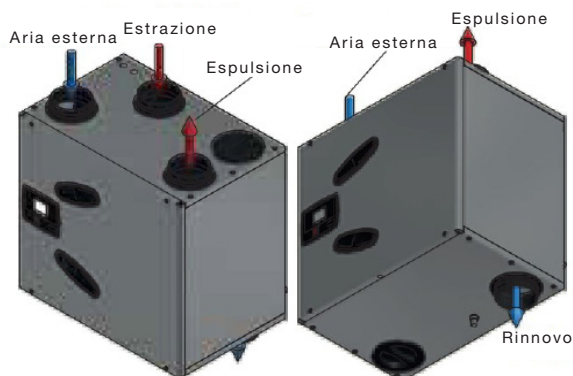
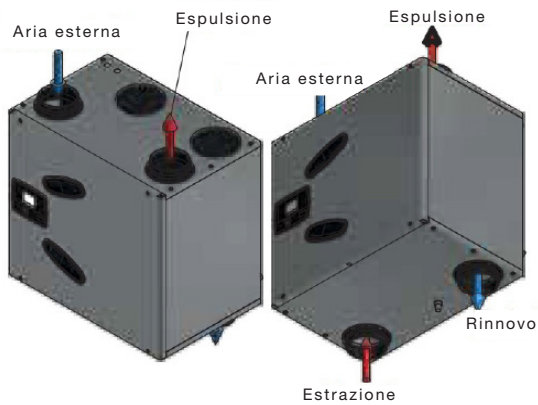
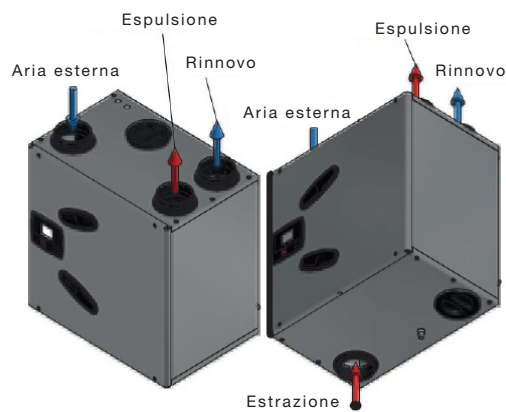
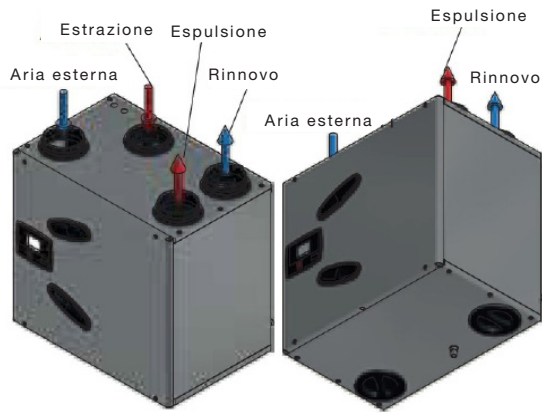

Rumorosità

Potenza sonora della struttura:

Ventilatore	125 Hz	250 Hz	500 Hz	1000 Hz	2000 Hz	4000 Hz	8000 Hz	L _{WA} (dB)
100%	48.3	52.9	52.2	47.7	52.5	41.2	31.1	56.1
80%	41.6	48.9	41.8	38.9	42.6	30.7	21.2	47.1

Potenza sonora nel canale:

Ventilatore	125 Hz	250 Hz	500 Hz	1000 Hz	2000 Hz	4000 Hz	8000 Hz	L _{WA} (dB)
100%	52.6	66.2	63.8	56.1	53.5	53.1	63.7	66.5
80%	47.7	60.7	56.7	47.4	43.7	42.4	46.7	57.2

Prova di tenuta

Perdita	Condizioni di prova	Classe di tenuta
Esterno	Pressione positiva 250 Pa	A2
Esterno	Pressione negativa 250 Pa	A2
Interno	Pressione differenziale 100 Pa	A2

Dati elettrici

Potenza:	2 x 85 W
Tensione nominale:	230 V
Frequenza:	50/60 Hz 1F
Protezione	IP54, classe A