

Abluftschalldämpfer

EXAD



Beschreibung

EXAD ist eine Ablufteinheit, bestehend aus einer Einströmdüse, einem Glattrohr-Schalldämpfer mit einer mineralfaserfreien Acutec® Polyester -Isolierung und einer angebauten DIRU Irisblende.

Erhältliche Größen: Ø250, Ø315 und Ø400 mm.

EXAD ist konzipiert für einen großen Volumenstrombereich von 50 - 600 l/s, speziell für den Einsatz in der Industrie-, Sport- und Ausstellungshallen, Einkaufszentren usw.

Ein Schutzgitter ist optional erhältlich.



Abmessungen und akustische Daten

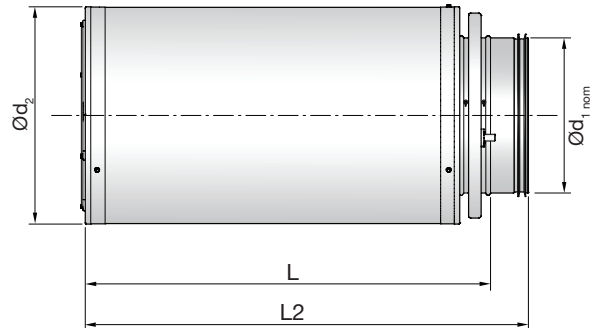

Ød ₁ nom	l [mm]	Ød ₂ [mm]	Isolierungsstärke [mm]	m [kg]
250	712	357	50	9,7
315	713	422	50	11,6
400	720	565	80	17,7

Eigendämpfung

Eigendämpfung der Einheit vom Rohrsystem zum Raum inklusive Mündungsreflexion.

Ød ₁ nom	Dämpfung in dB der Mittenfrequenz in Hz							
	63	125	250	500	1k	2k	4k	8k
250	15	20	14	21	16	18	14	12
315	9	14	11	13	15	16	12	13
400	11	10	12	12	14	12	14	13

DIRU-Irisblende

Die EXAD-Einheit beinhaltet eine DIRU-Irisblende. Mit der DIRU kann der Volumenstrom gemessen und manuell genau eingestellt werden.

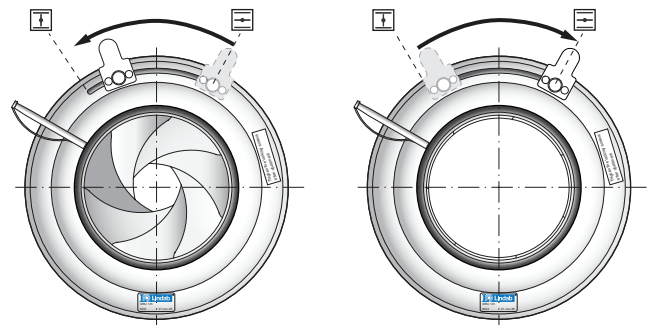

Hinweise zur Einregulierung bitte der Montage- und Einregulieranleitung DIRU entnehmen.

Material und Oberfläche

EXAD wird aus verzinktem Stahlblech hergestellt. Lackierung ist auf Anfrage erhältlich. EXAD kann genauso wie ein Rohrsystem mit einer Nylonbürste gereinigt werden. Die Außenteile können mit einem feuchten Lappen gereinigt werden.

Bestellbeispiel

Produkt	EXAD	d	Ø/N
EXAD			
Größe Ød₁			
Ød ₁ nom = 250-400 mm			
Schutzgitter Wahl			
0 = Ohne Schutzgitter			
N = Mit Schutzgitter			

Beispiel: EXAD - 315 - N

Abluftschalldämpfer

EXAD

Technische Daten

EXAD-250

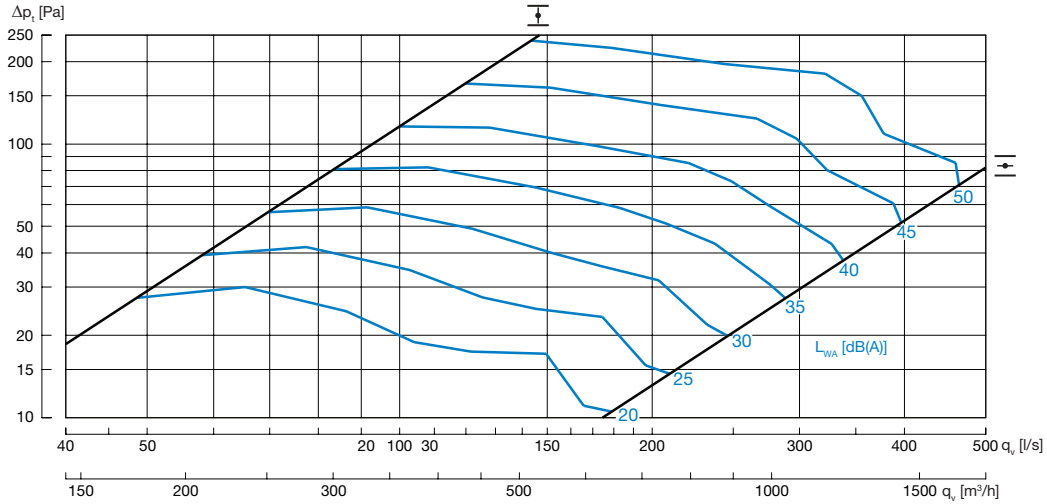

EXAD-315

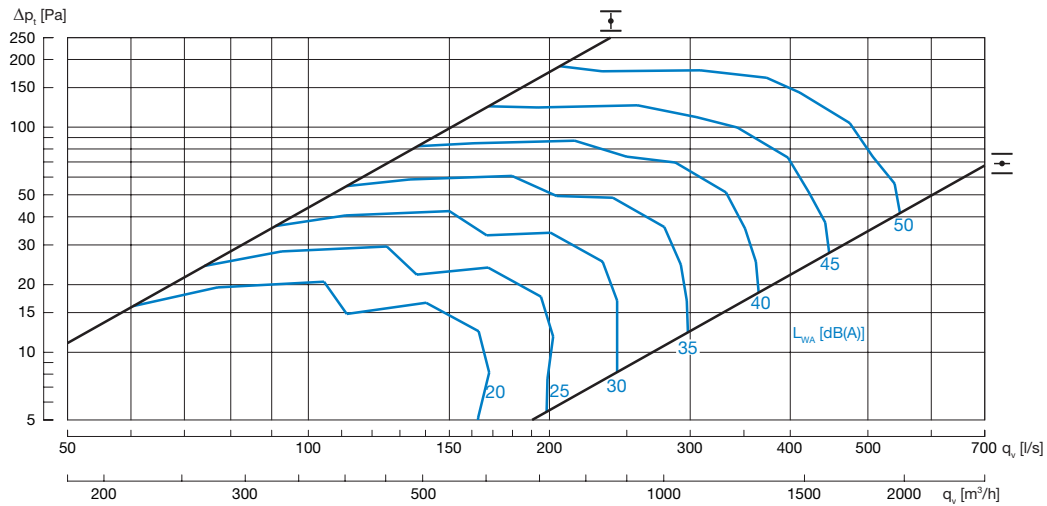

EXAD-400

