

Serrande di regolazione motorizzata

DTBCU



Descrizione

Serranda di intercettazione provvista di motore con ritorno a molla - TF 24 o TF 230

E' una serranda DTU con un motore elettrico da 24 o 230 V, con una molla precompressa che viene liberata in caso di interruzione totale della tensione. Quando la tensione viene ripristinata la serranda torna nella posizione originale.

Il motore è regolato da un contatto aperto-chiuso. Il motore ha una protezione dai sovraccarichi e si ferma automaticamente quando il piatto è arrivato a fine corsa. Il fine corsa può essere regolato su qualunque posizione. Anche se connesso alla rete elettrica, il motore non si danneggia se viene bloccato.

In caso si volesse la serranda normalmente chiusa si può semplicemente smontare il piatto della serranda, girarlo di 90° e fissarlo nuovamente con i due dadi.

Per quanto riguarda le installazioni in esterno, il motore deve essere protetto dalla radiazione solare diretta.

Il motore è installato ad una distanza dalla serranda tale da facilitare l'isolamento del canale.

Consultare le apposite istruzioni di posa, misurazione, bilanciamento e manutenzione.

Ø 80-200 classe di pressione di C in posizione chiusa.

Esempio di ordinazione

	DTBCU	200	24	TF
Prodotto				
Dimensione Ød ₁				
Voltaggio				
Tipo di motore				

Dimensioni

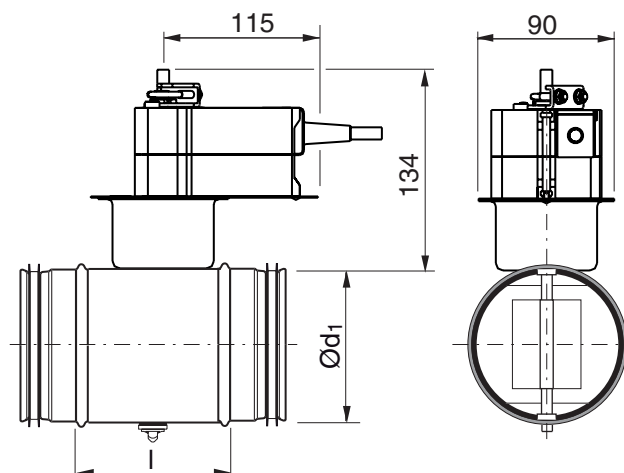

Ød ₁ nom	l mm	24 V m kg	230 V m kg	Livello di tenuta a piatto chiuso
80	100	1,06	1,06	4
100	100	1,14	1,14	4
125	100	1,29	1,29	4
160	100	1,50	1,50	4
200	100	1,90	1,90	4

Serrande di regolazione motorizzata

DTBCU

Dati tecnici motori

	TF 24	TF 230
Tensione di alimentazione.....	2AC 19,2–28,8 V, 50/60 Hz DC 21,6–28,8 V	AC 85–265 V, 50/60 Hz
Potenza assorbita		
- all'apertura	2,5 W	2,5 W
- in posizione di riposo.....	1,5 W	1,5 W
Dimensionamento	5 VA	5 VA
Collegamento	Cavo 1 m, 2x0,75 mm ²	Cavo 1 m, 2x0,75 mm ²
Angolo di rotazione	Meccanico limitato a 95°	Meccanico limitato a 95°
Momento torcente a tensione nominale		
- motore	Min. 2 Nm	Min. 2 Nm
- molla	Min. 2 Nm	Min. 2 Nm
Direzione di rotazione.....	A seconda della posizione di installazione iniziale L/R	A seconda della posizione di installazione iniziale L/R
Indicazione della posizione	Meccanico	Meccanico
Tempo di rotazione		
- motore	< 75 s (0-2 Nm)	< 75 s (0-2 Nm)
- molla	< 25 s	< 25 s
Grado di protezione.....	IP 42	IP 54
Temperatura ambiente.....	da -30 a +50°C	da -30 a +50°C

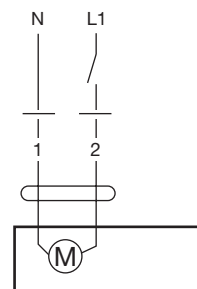

	LF 24	LF 230
Tensione di alimentazione.....	2AC 19,2–28,8 V, 50/60 Hz DC 21,6–28,8 V	AC 198–264 V, 50/60 Hz
Potenza assorbita		
- all'apertura	5 W	5 W
- in posizione di riposo.....	2,5 W	3 W
Dimensionamento	7 VA	7 VA
Collegamento	Cavo 1 m, 2x0,75 mm ²	Cavo 1 m, 2x0,75 mm ²
Angolo di rotazione	Meccanico limitato a 95°	Meccanico limitato a 95°
Momento torcente a tensione nominale		
- motore	Min. 4 Nm	Min. 4 Nm
- molla	Min. 4 Nm	Min. 4 Nm
Direzione di rotazione.....	A seconda della posizione di installazione iniziale L/R	A seconda della posizione di installazione iniziale L/R
Indicazione della posizione	Meccanico	Meccanico
Tempo di rotazione		
- motore	40-75 s (0-4 Nm)	40-75 s (0-4 Nm)
- molla	ca. 20 s	ca. 20 s
Livello di potenza sonora		
- motore	max 50 dB(A)	max 50 dB(A)
- molla	ca. 62 dB(A)	ca. 62 dB(A)
Grado di protezione.....	IP 54	IP 54
Temperatura ambiente.....	da -30 a +50°C	da -30 a +50°C

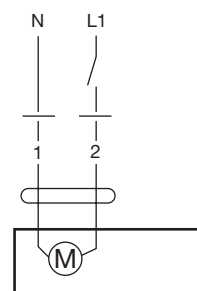

Serrande di regolazione motorizzata

DTBCU



Descrizione

Serranda di intercettazione provvista di motore con ritorno a molla - LF 24 o LF 230

E' una serranda DTU con un motore elettrico da 24 o 230 V, con una molla precompressa che viene liberata in caso di interruzione totale della tensione. Quando la tensione viene ripristinata la serranda torna nella posizione originale.

Il motore è regolato da un contatto aperto-chiuso. Il motore ha una protezione dai sovraccarichi e si ferma automaticamente quando il piatto è arrivato a fine corsa. Il fine corsa può essere regolato su qualunque posizione. Anche se connesso alla rete elettrica, il motore non si danneggia se viene bloccato.

In caso si volesse la serranda normalmente chiusa si può semplicemente smontare il piatto della serranda, girarlo di 90° e fissarlo nuovamente con i due dadi.

Per quanto riguarda le installazioni in esterno, il motore deve essere protetto dalla radiazione solare diretta.

Il motore è installato ad una distanza dalla serranda tale da facilitare l'isolamento del canale.

Consultare le apposite istruzioni di posa, misurazione, bilanciamento e manutenzione.

Ø 250-315 classe di pressione di C in posizione chiusa.

Esempio di ordinazione

	DTBCU	250	24	LF
Prodotto				
Dimensione Ød ₁				
Voltaggio				
Tipo di motore				

Dimensioni

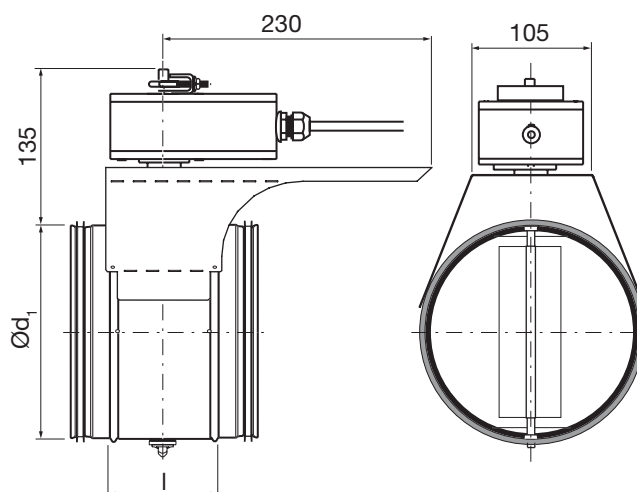

Ød ₁ nom	l mm	24 V m kg	230 V m kg	Livello di tenuta a piatto chiuso
250	100	3,29	3,44	4
315	100	3,91	4,06	4

Serrande di regolazione motorizzata

DTBCU

Dati tecnici motori

	TF 24	TF 230
Tensione di alimentazione.....	2AC 19,2–28,8 V, 50/60 Hz DC 21,6–28,8 V	AC 85–265 V, 50/60 Hz
Potenza assorbita		
- all'apertura	2,5 W	2,5 W
- in posizione di riposo.....	1,5 W	1,5 W
Dimensionamento	5 VA	5 VA
Collegamento	Cavo 1 m, 2x0,75 mm ²	Cavo 1 m, 2x0,75 mm ²
Angolo di rotazione	Meccanico limitato a 95°	Meccanico limitato a 95°
Momento torcente a tensione nominale		
- motore	Min. 2 Nm	Min. 2 Nm
- molla	Min. 2 Nm	Min. 2 Nm
Direzione di rotazione.....	A seconda della posizione di installazione iniziale L/R	A seconda della posizione di installazione iniziale L/R
Indicazione della posizione	Meccanico	Meccanico
Tempo di rotazione		
- motore	< 75 s (0-2 Nm)	< 75 s (0-2 Nm)
- molla	< 25 s	< 25 s
Grado di protezione.....	IP 42	IP 54
Temperatura ambiente.....	da -30 a +50°C	da -30 a +50°C

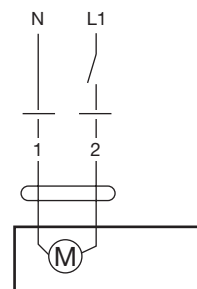

	LF 24	LF 230
Tensione di alimentazione.....	2AC 19,2–28,8 V, 50/60 Hz DC 21,6–28,8 V	AC 198–264 V, 50/60 Hz
Potenza assorbita		
- all'apertura	5 W	5 W
- in posizione di riposo.....	2,5 W	3 W
Dimensionamento	7 VA	7 VA
Collegamento	Cavo 1 m, 2x0,75 mm ²	Cavo 1 m, 2x0,75 mm ²
Angolo di rotazione	Meccanico limitato a 95°	Meccanico limitato a 95°
Momento torcente a tensione nominale		
- motore	Min. 4 Nm	Min. 4 Nm
- molla	Min. 4 Nm	Min. 4 Nm
Direzione di rotazione.....	A seconda della posizione di installazione iniziale L/R	A seconda della posizione di installazione iniziale L/R
Indicazione della posizione	Meccanico	Meccanico
Tempo di rotazione		
- motore	40-75 s (0-4 Nm)	40-75 s (0-4 Nm)
- molla	ca. 20 s	ca. 20 s
Livello di potenza sonora		
- motore	max 50 dB(A)	max 50 dB(A)
- molla	ca. 62 dB(A)	ca. 62 dB(A)
Grado di protezione.....	IP 54	IP 54
Temperatura ambiente.....	da -30 a +50°C	da -30 a +50°C

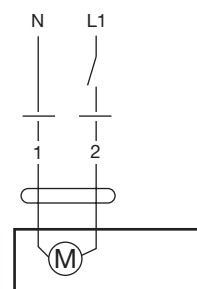

Serrande di regolazione motorizzata

DTBCU



Descrizione

Serranda di intercettazione provvista di motore con ritorno a molla - SF 24A o SF 230A

E' una serranda DTU con un motore elettrico da 24 o 230 V, con una molla precompressa che viene liberata in caso di interruzione totale della tensione. Quando la tensione viene ripristinata la serranda torna nella posizione originale.

Il motore è regolato da un contatto aperto-chiuso. Il motore ha una protezione dai sovraccarichi e si ferma automaticamente quando il piatto è arrivato a fine corsa. Il fine corsa può essere regolato su qualunque posizione. Anche se connesso alla rete elettrica, il motore non si danneggia se viene bloccato.

In caso si volesse la serranda normalmente chiusa si può semplicemente smontare il piatto della serranda, girarlo di 90° e fissarlo nuovamente con i due dadi.

Per quanto riguarda le installazioni in esterno, il motore deve essere protetto dalla radiazione solare diretta.

Il motore è installato ad una distanza dalla serranda tale da facilitare l'isolamento del canale.

Consultare le apposite istruzioni di posa, misurazione, bilanciamento e manutenzione.

Ø 400-630 classe di pressione di B in posizione chiusa.

Esempio di ordinazione

	DTBCU	400	24	SF
Prodotto				
Dimensione Ød ₁				
Voltaggio				
Tipo di motore				

Dimensioni

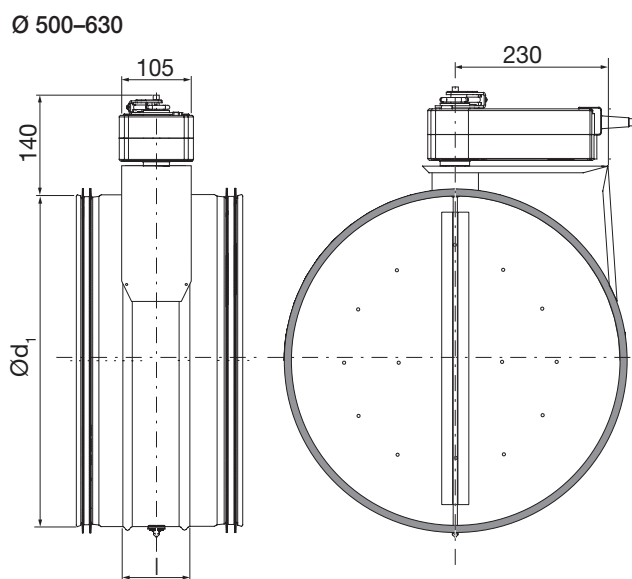
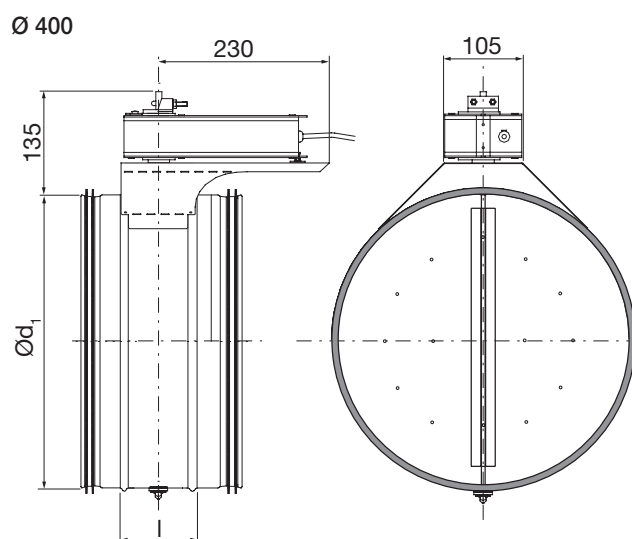

Ød ₁ nom	l mm	m kg	Livello di tenuta a piatto chiuso
400	100	6,32	4
500	115	8,74	4
630	115	10,5	4

Serrande di regolazione motorizzata

DTBCU

Dati tecnici motori

	SF 24A	SF 230A
Tensione di alimentazione.....	AC 19,2–28,8 V, 50/60 Hz DC 21,6–28,8 V	AC 195–265 V, 50/60 Hz
Potenza assorbita		
- all'apertura	5 W	6,5 W
- in posizione di riposo.....	2,5 W	3,5 W
Dimensionamento	7,5 VA	18 VA
Collegamento	Cavo 1 m, 2×0,75 mm ²	Cavo 1 m, 2×0,75 mm ²
Angolo di rotazione	Meccanico limitato a 95°	Meccanico limitato a 95°
Momento torcente a tensione nominale		
- motore	Min. 20 Nm	Min. 20 Nm
- molla	Min. 20 Nm	Min. 20 Nm
Direzione di rotazione.....	A seconda della posizione di installazione iniziale L/R	A seconda della posizione di installazione iniziale L/R
Indicazione della posizione	Meccanico	Meccanico
Tempo di rotazione		
- motore	≤ 75 s	≤ 75 s
- molla	≤ 20 s	≤ 20 s
Livello di potenza sonora		
- motore	≤ 45 dB(A)	≤ 45 dB(A)
- molla	≤ 62 dB(A)	≤ 62 dB(A)
Grado di protezione.....	IP 54	IP 54
Temperatura ambiente.....	da -30 a +50°C	da -30 a +50°C

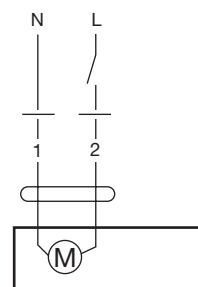

Dati tecnici

Per i dati tecnici vai su LindQST.